

netvue

Vigil Plus Cam Quick Guide

Warning

This equipment has been tested and found to comply with the limits for a Class B digital device, pursuant to Part 15 of the FCC Rules. These limits are designed to provide reasonable protection against harmful interference when the equipment is operated in a commercial environment. This equipment generates uses and can radiate radio frequency energy and, if not installed and used in accordance with the instructions, may cause harmful interference to radio communications.

The antennas used for this transmitter must be installed to provide a separation distance of at least 20 cm from all persons and must not be co-located for operating in conjunction with any other antenna or transmitter.

FCC (USA) 15.9 prohibition against eavesdropping except for the operations of law enforcement officers conducted under lawful authority, no person shall use, either directly or indirectly, a device operated pursuant to the provision of this part for the purpose of overhearing or recording the private conversations of other unless such use is authorized by all of the parties engaging in the conversation.

FCC ID 2AO8RNI-5131

CE RED

This product can be used across EU member states.

CE RED

Das Produkt kann in allen EU-Mitgliedstaaten verwendet werden.

CE RED

Ce produit peut être utilisé dans tous les États membres de l'UE.

CE RED

Este producto puede ser usado en todos los estados miembros de la UE.

CE RED

Questo prodotto può essere utilizzato in tutti gli stati membri dell'UE.

Catalogue

1. What's In The Box	P. 1
2. Camera Structure	P. 2-3
3. Insert Micro SD Card	P. 4-6
4. Battery Charging	P. 7-9
5. How To Turn On & Off The Camera	P. 10
6. Read Before Installing	P. 15
7. Set Up with Netvue App	P. 20-21
8. Installation	P. 22-31
9. Status Light	P. 32-33
10. Netvue Protect Plan	P. 34-35
11. Frequently Asked Questions	P. 36

1. Was ist in der Box	P. 1
2. Kamerastruktur	P. 2-3
3. Legen Sie die Micro SD-Karte ein	P. 4-6
4. Laden des Akkus	P. 7-9
5. Ein- und Ausschalten der Kamera	P. 11
6. Vor der Installation lesen	P. 16
7. Mit Netvue App einrichten	P. 20-21
8. Installation	P. 22-31
9. Statusanzeige	P. 32-33
10. Netvue Protect Plan	P. 34-35
11. Häufig gestellte Fragen	P. 37

1. Contenu de la boîte	P. 1
2. Structure de la caméra	P. 2-3
3. Insérez la carte Micro SD	P. 4-6
4. Chargement de la batterie	P. 7-9
5. Comment allumer et éteindre l'appareil photo	P. 12
6. À lire avant l'installation	P. 17
7. Configuration avec l'application Netvue	P. 20-21
8. Installation	P. 22-31
9. Voyant d'état	P. 32-33
10. Plan Netvue Protect	P. 34-35
11. Questions fréquemment posées	P. 38

1. Qué hay en la caja	P. 1
2. Estructura de la cámara	P. 2-3
3. Insertar tarjeta Micro SD	P. 4-6
4. Carga de la batería	P. 7-9
5. Cómo encender y apagar la cámara	P. 13
6. Leer antes de instalar	P. 18
7. Configurar con la aplicación Netvue	P. 20-21
8. Instalación	P. 22-31
9. Luz de estado	P. 32-33
10. Plan de protección de Netvue	P. 34-35
11. Preguntas frecuentes	P. 39

1. Cosa c'è nella confezione	P. 1
2. Struttura della telecamera	P. 2-3
3. Inserire la scheda micro SD	P. 4-6
4. Ricarica della batteria	P. 7-9
5. Come accendere e spegnere la fotocamera	P. 14
6. Leggere prima dell'installazione	P. 19
7. Configurazione con l'app Netvue	P. 20-21
8. Installazione	P. 22-31
9. Spia di stato	P. 32-33
10. Piano Netvue Protect	P. 34-35
11. Domande frequenti	P. 40

What's In The Box

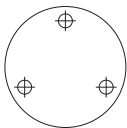

Drilling Template
Bohrschablone
Gabarit de perçage
Plantilla de perforación
Modello di perforazione

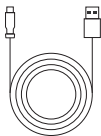

USB Cable
USB-Kabel
Cable USB
Cable USB
Cavo USB



X 3

Mounting Screws
Befestigungsschrauben
Vis de montage
Tornillos de montaje
Viti di montaggio



X 3

Anchors
Anker
Ancres
Anclas
Ancore



Quick Guide
Kurzanleitung
Guide rapide
Guía rápida
Guida veloce

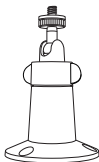

Threaded Bracket
Gewindehalterung
Support fileté
Soporte roscado
Staffa filettata

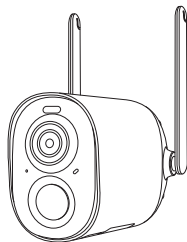

Vigil Plus Cam

Camera Structure

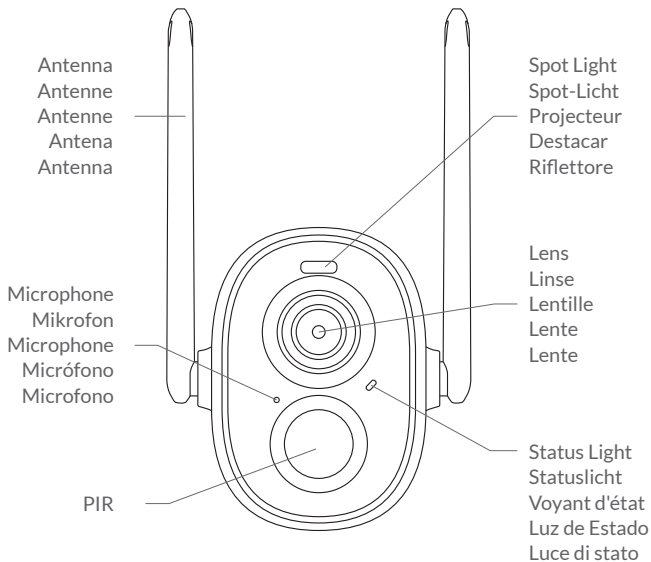

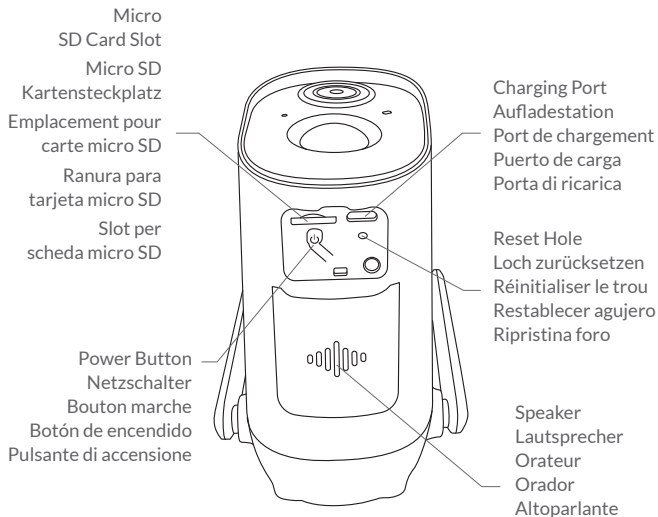

Insert Micro SD Card

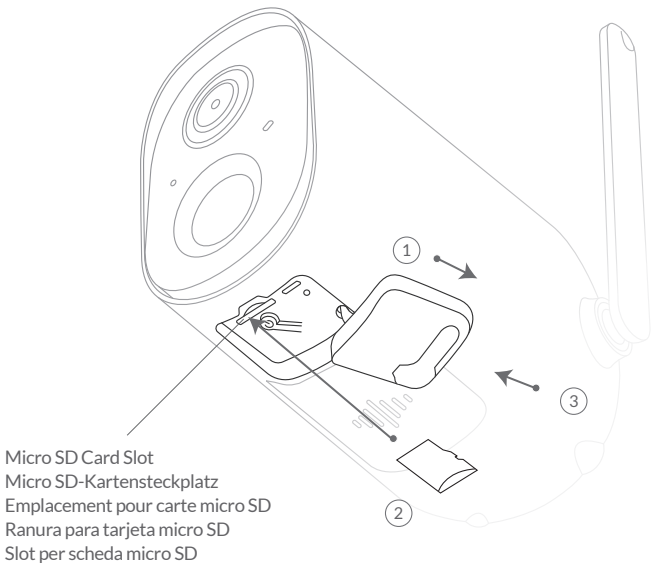

Vigil Plus Cam comes with a built-in card slot which supports up to 128GB Micro SD card.

Step 1: Open the cover.

Step 2: Insert the Micro SD card. Make sure to plug it in right direction.

Step 3: Finally, close the cover.

Vigil Plus Cam verfügt über einen integrierten Kartensteckplatz, der bis zu 128 GB Micro SD-Karte unterstützt.

Schritt 1: Öffnen Sie die Abdeckung.

Schritt 2: Legen Sie die Micro-SD-Karte ein. Achten Sie darauf, es in die richtige Richtung zu stecken.

Schritt 3: Schließen Sie abschließend die Abdeckung.

Vigil Plus Cam est livré avec un emplacement pour carte intégré qui prend en charge jusqu'à 128 Go de carte Micro SD.

Étape 1: Ouvrez le couvercle.

Étape 2: Insérez la carte Micro SD. Assurez-vous de le brancher dans le bon sens.

Étape 3: Enfin, fermez le couvercle.

Vigil Plus Cam viene con una ranura para tarjeta incorporada que admite tarjetas Micro SD de hasta 128 GB.

Paso 1: abre la tapa.

Paso 2: inserta la tarjeta Micro SD. Asegúrese de enchufarlo en la dirección correcta.

Paso 3: Finalmente, cierre la tapa.

Vigil Plus Cam è dotato di uno slot per schede integrato che supporta schede Micro SD fino a 128 GB.

Passo 1: aprire il coperchio.

Passo 2: inserire la scheda Micro SD. Assicurati di collegarlo nella giusta direzione.

Passo 3: infine, chiudi il coperchio.

Battery Charging

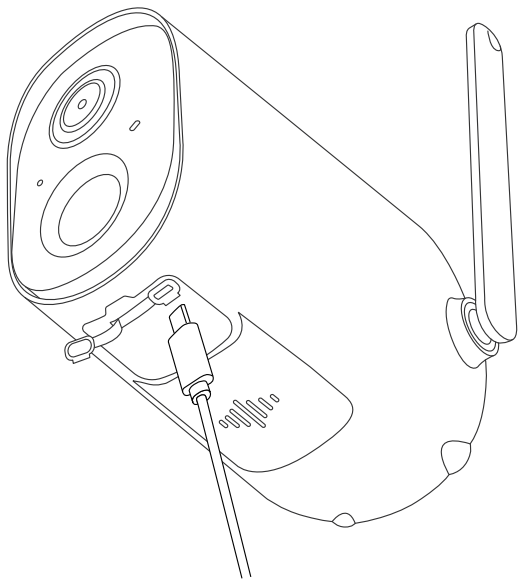

The batteries inside the camera are not fully charged according to the transportation safety regulations. Please fully charge the camera before using it. Please charge the batteries with a USB Cable (DC5V / 1.5A adapter not included).

The status light will be in solid yellow when charging, and will turn to solid green when it is fully charged. It takes about 14 hours to fully charge your camera.

Die Akkus in der Kamera sind gemäß den Transportsicherheitsbestimmungen nicht vollständig geladen. Bitte laden Sie die Kamera vollständig auf, bevor Sie sie verwenden. Bitte laden Sie die Akkus mit einem USB-Kabel (DC5V / 1.5A Adapter nicht im Lieferumfang enthalten).

Die Statusleuchte leuchtet während des Ladevorgangs durchgehend gelb und leuchtet durchgehend grün, wenn sie vollständig aufgeladen ist. Es dauert ungefähr 14 Stunden, um Ihre Kamera vollständig aufzuladen.

Les batteries à l'intérieur de l'appareil photo ne sont pas complètement chargées conformément aux règles de sécurité relatives au transport. Veuillez charger complètement l'appareil photo avant de l'utiliser. Veuillez charger les batteries avec un câble USB (adaptateur DC5V / 1.5A non inclus).

Le voyant d'état sera en jaune fixe lors de la charge et deviendra vert fixe lorsqu'il sera complètement chargé. Il faut environ 14 heures pour charger complètement votre appareil photo.

Las baterías del interior de la cámara no están completamente cargadas de acuerdo con las normas de seguridad para el transporte. Cargue completamente la cámara antes de usarla. Cargue las baterías con un cable USB (adaptador de DC5V / 1.5A no incluido).

La luz de estado estará en amarillo fijo durante la carga y se volverá verde fijo cuando esté completamente cargada. Se necesitan aproximadamente 14 horas para cargar completamente la cámara.

Le batterie all'interno della fotocamera non sono completamente cariche secondo le norme di sicurezza per il trasporto. Si prega di caricare completamente la fotocamera prima di utilizzarla. Si prega di caricare le batterie con un cavo USB (adattatore DC5V / 1.5A non incluso).

La spia di stato sarà di colore giallo fisso durante la ricarica e diventerà verde fisso quando sarà completamente carica. Sono necessarie circa 14 ore per caricare completamente la fotocamera.

How To Turn On & Off The Camera

To turn on the camera:

Long press the power button for 3s to turn on the camera. Then the Status Light in the front of the camera will be solid blue.

Double click the power button to enter the WiFi mode after the prompt tone.

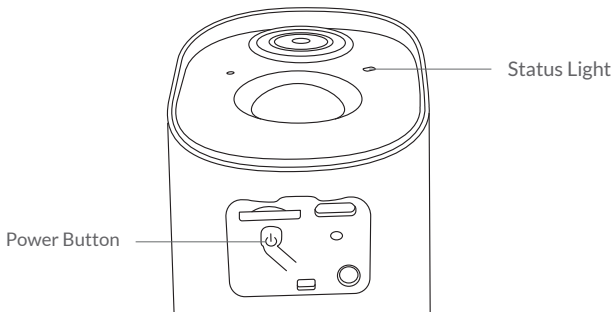

To turn off the camera:

Long press the power button for 3s to turn off the camera. Then the Status Light in the front of the camera will be off.

Ein- und Ausschalten der Kamera

So schalten Sie die Kamera ein:

Halten Sie den Netzschalter 3 Sekunden lang gedrückt, um die Kamera einzuschalten. Dann leuchtet die Statusleuchte an der Vorderseite der Kamera durchgehend blau.

Doppelklicken Sie auf den Netzschalter, um nach dem Aufforderungston in den WLAN-Modus zu gelangen.

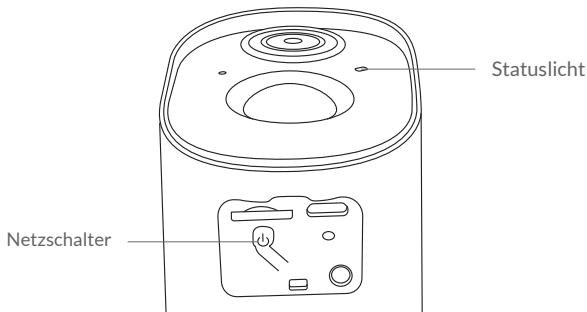

So schalten Sie die Kamera aus:

Halten Sie den Netzschalter 3 Sekunden lang gedrückt, um die Kamera auszuschalten. Dann erlischt die Statusleuchte an der Vorderseite der Kamera.

Comment allumer et éteindre l'appareil photo

Pour allumer l'appareil:

Appuyez longuement sur le bouton d'alimentation pendant 3s pour allumer l'appareil photo. Ensuite, le voyant d'état à l'avant de la caméra sera bleu fixe. Double-cliquez sur le bouton d'alimentation pour entrer en mode WiFi après la tonalité d'invite.

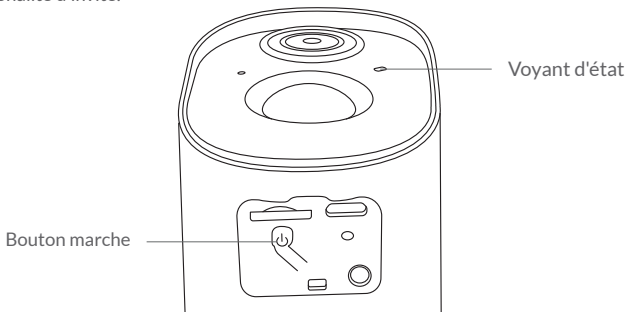

Pour éteindre l'appareil:

Appuyez longuement sur le bouton d'alimentation pendant 3s pour éteindre l'appareil photo. Ensuite, le voyant d'état à l'avant de la caméra sera éteint.

Cómo encender y apagar la cámara

Para encender la cámara:

Mantenga presionado el botón de encendido durante 3 segundos para encender la cámara. Entonces, la luz de estado en la parte frontal de la cámara será de color azul fijo.

Haga doble clic en el botón de encendido para ingresar al modo WiFi después del tono de aviso.

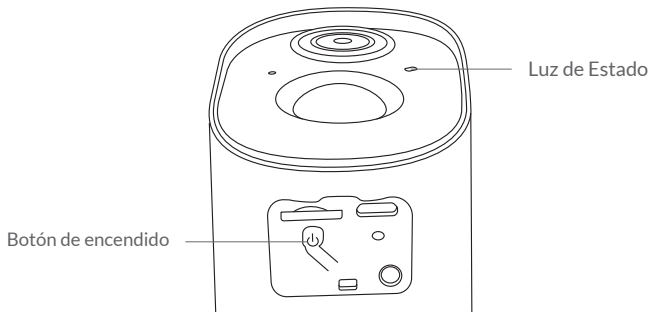

Para apagar la cámara:

Mantenga presionado el botón de encendido durante 3 segundos para apagar la cámara. Entonces, la luz de estado en la parte frontal de la cámara se apagará.

Come accendere e spegnere la fotocamera

Per accendere la fotocamera:

Premi a lungo il pulsante di accensione per 3 secondi per accendere la fotocamera. Quindi la spia di stato nella parte anteriore della fotocamera sarà blu fisso.

Fare doppio clic sul pulsante di accensione per accedere alla modalità WiFi dopo il segnale acustico.

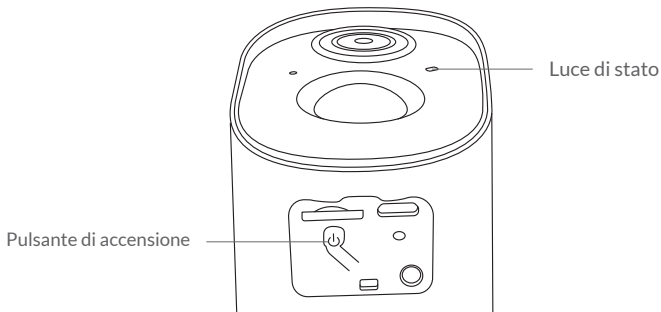

Per spegnere la fotocamera:

Premere a lungo il pulsante di accensione per 3 secondi per spegnere la fotocamera. Quindi la spia di stato nella parte anteriore della fotocamera sarà spenta.

Read Before Installing

1. Keep Vigil Plus Cam and all accessories out of reach of children and pets.
2. Make sure the camera has been fully charged (DC5V / 1.5A).
3. Working temperature: -10°C to 50°C (14°F to 122°F)
Working relative humidity: 0-95%
4. Please do not expose the camera lens to direct sunlight.

Note:

1. Vigil Plus Cam only works with 2.4GHz Wi-Fi.
2. Strong lights may interfere with the device's ability to scan QR code.
3. Avoid placing the device behind furniture or near microwaves.
Try to keep it within range of your Wi-Fi signal.

Vor der Installation lesen

1. Bewahren Sie die Vigil Plus Cam und alle Zubehörteile außerhalb der Reichweite auf Kinder und Haustiere.
2. Stellen Sie sicher, dass die Kamera vollständig aufgeladen ist (DC5V / 1.5A).
3. Arbeitstemperatur: -10 °C bis 50 °C (14 °F bis 122 °F)
Arbeitsrelative Luftfeuchtigkeit: 0-95%
4. Bitte setzen Sie das Kameraobjektiv nicht direktem Sonnenlicht aus.

Hinweis:

1. Vigil Plus Cam funktioniert nur mit 2,4 GHz Wi-Fi.
2. Starkes Licht kann die Scanfähigkeit des Geräts beeinträchtigen QR-Code.
3. Stellen Sie das Gerät nicht hinter Möbeln oder in der Nähe von Mikrowellen auf. Versuchen Sie, es in Reichweite Ihres Wi-Fi-Signals zu halten.

À lire avant l'installation

1. Gardez Vigil Plus Cam et tous les accessoires hors de portée de les enfants et les animaux domestiques.
2. Assurez-vous que la caméra a été complètement chargée (DC5V / 1.5A).
3. Température de fonctionnement : -10°C à 50°C (14°F à 122°F)
Humidité relative de travail : 0-95%
4. Veuillez ne pas exposer l'objectif de la caméra à la lumière directe du soleil.

Noter:

1. Vigil Plus Cam ne fonctionne qu'avec le Wi-Fi 2,4 GHz.
2. Les lumières fortes peuvent interférer avec la capacité de l'appareil à numériser QR Code.
3. Évitez de placer l'appareil derrière des meubles ou à proximité de micro-ondes. Essayez de le garder à portée de votre signal Wi-Fi.

Leer antes de instalar

1. Mantenga Vigil Plus Cam y todos los accesorios fuera del alcance niños y mascotas.
2. Asegúrese de que la cámara esté completamente cargada (DC5V / 1.5A).
3. Temperatura de trabajo: -10 ° C a 50 ° C (14 ° F a 122 ° F)
Humedad relativa de trabajo: 0-95%
4. No exponga la lente de la cámara a la luz solar directa.

Nota:

1. Vigil Plus Cam solo funciona con Wi-Fi de 2,4 GHz.
2. Las luces fuertes pueden interferir con la capacidad del dispositivo para escanear Código QR.
3. Evite colocar el dispositivo detrás de muebles o cerca de microondas. Intente mantenerlo dentro del alcance de su señal Wi-Fi.

Leggere prima dell'installazione

1. Tenere Vigil Plus Cam e tutti gli accessori fuori dalla portata di bambini e animali domestici.
2. Assicurati che la fotocamera sia stata completamente caricata (DC5V / 1.5A).
3. Temperatura di esercizio: da -10°C a 50°C (da 14°F a 122°F)
Umidità relativa di lavoro: 0-95%
4. Si prega di non esporre l'obiettivo della fotocamera alla luce solare diretta.

Nota:

1. Vigil Plus Cam funziona solo con Wi-Fi a 2,4 GHz.
2. Le luci forti possono interferire con la capacità di scansione del dispositivo QR Code.
3. Evitare di posizionare il dispositivo dietro mobili o vicino a microonde. Cerca di tenerlo entro la portata del segnale Wi-Fi.

Set Up With Netvue App



Download Netvue App from App Store or Google Play. Follow the in-app instruction to complete the entire set up process.

Téléchargez l'application Netvue depuis l'App Store ou Google Play. Suivez les instructions intégrées à l'application pour terminer l'ensemble du processus de configuration.

Descargue la aplicación Netvue desde App Store o Google Play. Siga las instrucciones de la aplicación para completar todo el proceso de configuración.

Scarica l'app Netvue da App Store o Google Play. Segui le istruzioni in-app per completare l'intero processo di configurazione.

Laden Sie die Netvue App aus dem App Store oder von Google Play herunter. Befolgen Sie die Anweisungen in der App, um den gesamten Einrichtungsprozess abzuschließen.

Installation

Check the following things before you drill holes on your wall:

Vigil Plus Cam has been successfully added to your Netvue App and is able to stream video.

Überprüfen Sie die folgenden Punkte, bevor Sie Löcher in Ihre Wand bohren:

Vigil Plus Cam wurde erfolgreich zu Ihrer Netvue App hinzugefügt und kann Videos streamen.

Vérifiez les éléments suivants avant de percer des trous sur votre mur:

Vigil Plus Cam a été ajouté avec succès à votre application Netvue et est capable de diffuser des vidéos.

Verifique lo siguiente antes de perforar agujeros en su pared:

Vigil Plus Cam se ha agregado con éxito a su aplicación Netvue y puede transmitir video.

Controlla le seguenti cose prima di praticare dei fori sul muro:

1. Vigil Plus Cam è stata aggiunta con successo alla tua app Netvue ed è in grado di riprodurre video in streaming.

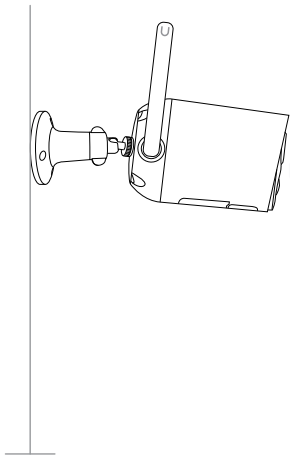

Step 1:

Find a good installation spot.

Please install the camera in a position where its view is not blocked and ensure that it is within the coverage of the Wi-Fi network.

Schritt 1:

Finden Sie einen guten Installationsort.

Bitte installieren Sie die Kamera an einer Position, an der ihre Sicht nicht blockiert wird, und stellen Sie sicher, dass sie sich innerhalb der Reichweite des Wi-Fi-Netzwerks befindet.

Étape 1:

Trouvez un bon endroit pour l'installation.

Veuillez installer la caméra dans une position où sa vue n'est pas bloquée et assurez-vous qu'elle se trouve dans la couverture du réseau Wi-Fi.

Paso 1:

Encuentre un buen lugar para la instalación.

Instale la cámara en una posición donde su vista no esté bloqueada y asegúrese de que esté dentro de la cobertura de la red Wi-Fi.

Passo 1:

Trova un buon punto di installazione.

Installare la telecamera in una posizione in cui la sua visuale non sia bloccata e assicurarsi che sia all'interno della copertura della rete Wi-Fi.

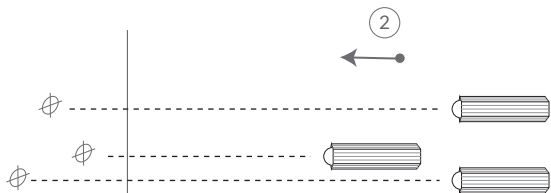
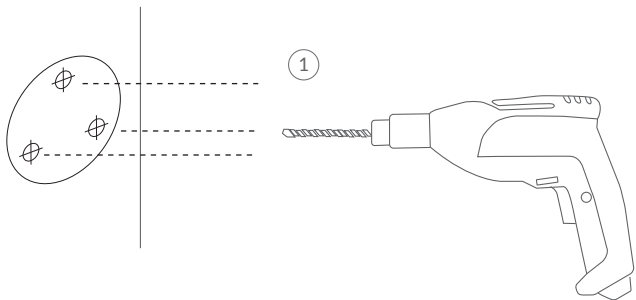

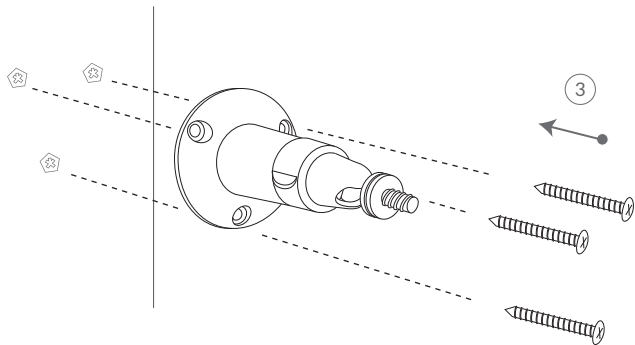

Step 2:

1. Use the provided drilling template to mark the position of holes on your wall. Use drill bit (15/64", 6mm) to drill three holes.
2. Install anchors to fix the screws.
3. Install the Threaded Bracket on your wall with the screws provided.

Schritt 2:

1. Verwenden Sie die mitgelieferte Bohrschablone, um die Position der Löcher an Ihrer Wand zu markieren. Verwenden Sie einen Bohrer (15/64", 6 mm), um drei Löcher zu bohren.
2. Bringen Sie Dübel an, um die Schrauben zu befestigen.
3. Bringen Sie die Gewindehalterung mit den mitgelieferten Schrauben an Ihrer Wand an.

Étape 2:

1. Utilisez le gabarit de perçage fourni pour marquer la position des trous sur votre mur. Utilisez un foret (15/64", 6 mm) pour percer trois trous.
2. Installez des ancrages pour fixer les vis.
3. Installez le support fileté sur votre mur avec les vis fournies.

Paso 2:

1. Utilice la plantilla de perforación proporcionada para marcar la posición de los agujeros en su pared. Utilice una broca (15/64", 6 mm) para perforar tres orificios.
2. Instale anclajes para fijar los tornillos.
3. Instale el soporte roscado en su pared con los tornillos proporcionados.

Passo 2:

1. Utilizzare la sagoma di foratura fornita per contrassegnare la posizione dei fori sulla parete. Utilizzare una punta da trapano (15/64", 6 mm) per praticare tre fori.
2. Installare gli ancoraggi per fissare le viti.
3. Installare la staffa filettata sulla parete con le viti fornite.

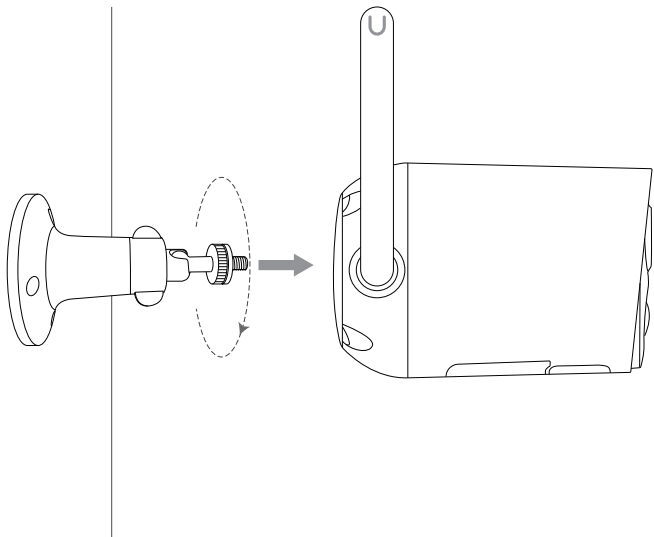

Step 3:

Align the screw hole on the back of the camera with the bracket screw, and then turn it clockwise to tighten it.

Schritt 3:

Richten Sie das Schraubenloch auf der Rückseite der Kamera mit der Halterungsschraube aus und drehen Sie sie dann im Uhrzeigersinn, um sie festzuziehen.

Étape 3:

Alignez le trou de vis à l'arrière de la caméra avec la vis du support, puis tournez-le dans le sens des aiguilles d'une montre pour le serrer.

Paso 3:

Alinee el orificio del tornillo en la parte posterior de la cámara con el tornillo del soporte y luego gírelo en el sentido de las agujas del reloj para apretarlo.

Passo 3:

Allineare il foro della vite sul retro della telecamera con la vite della staffa, quindi ruotarla in senso orario per serrarla.

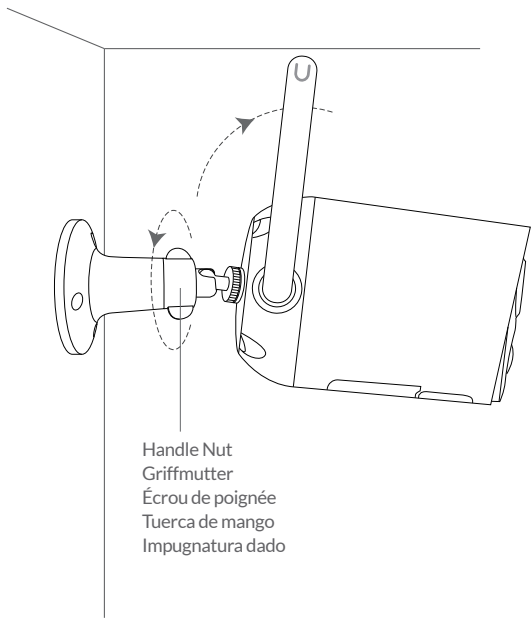

Step 4:

Rotate the handle nut on the bracket counterclockwise to loosen and adjust the camera angle to cover the surveillance area. Finally tighten the handle nut clockwise.

Schritt 4:

Drehen Sie die Griffmutter an der Halterung gegen den Uhrzeigersinn, um sie zu lösen und den Kamerawinkel anzupassen, um den Überwachungsbereich abzudecken. Ziehen Sie schließlich die Griffmutter im Uhrzeigersinn fest.

Étape 4:

Tournez l'écrou de la poignée sur le support dans le sens inverse des aiguilles d'une montre pour desserrer et ajuster l'angle de la caméra pour couvrir la zone de surveillance. Enfin, serrez l'écrou de la poignée dans le sens des aiguilles d'une montre.

Paso 4:

Gire la tuerca de la manija en el soporte en sentido antihorario para aflojar y ajustar el ángulo de la cámara para cubrir el área de vigilancia. Finalmente apriete la Tuerca de la Manija en el sentido de las agujas del reloj.

Passo 4:

Ruotare il dado della maniglia sulla staffa in senso antiorario per allentare e regolare l'angolazione della telecamera per coprire l'area di sorveglianza. Infine serrare il dado della maniglia in senso orario.

Status Light

This camera uses status light to communicate.

Diese Kamera verwendet Statuslicht zur Kommunikation.

Cette caméra utilise un voyant d'état pour communiquer.

Esta cámara usa la luz de estado para comunicarse.

Questa fotocamera utilizza la luce di stato per comunicare.

Status Light	Description
None	Offline
Blue Light	Online
Yellow Light	Charging mode
Green Light	Fully charged mode

Statusleuchte	Beschreibung
Nein	Offline
Blaues Licht	Online
Gelbes Licht	Lademodus
Grünes Licht	Voll aufgeladener Modus

Voyant d'état	La description
Non	Hors ligne
Lumière bleue	En ligne
Lumière jaune	Mode de charge
Lumière verte	Mode complètement chargé

Luz de estado	Descripción
Ninguno	Desconectado
Luz azul	En línea
Luz amarilla	Modo de carga
Luz verde	Modo completamente cargado

Spia di stato	Descrizione
Nessuno	Disconnesso
Luce blu	In linea
Luce gialla	Modalità di ricarica
Luce verde	Modalità completamente carica

Protect Plan

Protect Plan provides optional advanced features for those with higher security needs, and each plan supports multiple devices.

Protect Plan bietet optionale erweiterte Funktionen für Benutzer mit höheren Sicherheitsanforderungen, und jeder Plan unterstützt mehrere Geräte.

Protect Plan fournit des fonctionnalités avancées en option pour ceux qui ont des besoins de sécurité plus élevés, et chaque plan prend en charge plusieurs appareils.

Protect Plan proporciona funciones avanzadas opcionales para aquellos con mayores necesidades de seguridad, y cada plan admite varios dispositivos.

Protect Plan fornisce funzionalità avanzate opzionali per coloro che hanno esigenze di sicurezza più elevate e ogni piano supporta più dispositivi.



Continuous Video Recording
Event Video Recording
Human Detection

...

Visit my.netvue.com to learn more.

Frequently Asked Questions

Q1: Will the camera show red lights when night vision is activated?

A1: The built-in infrared lamp beads make the camera only show some dim red lights when night vision is activated, but the image quality is still clear under no light environment.

Q2: What are the requirements for Wi-Fi?

A2: Please use a 2.4GHz wireless network. The device does not support the 5GHz wireless network. Meanwhile, please set the Wi-Fi authentication method to WPA2-PSK or other lower level of security method. A password is required.

Q3: How far should the camera be placed from the router?

A3: After testing, the Wi-Fi connection distance can normally reach up to 220 meters in the open area. However, the actual situation depends on the strength of Wi-Fi and its surrounding environment. If the camera connection signal is weak or unstable, please place the camera as close to the router as possible.

Q4: What should I do when the device is in malfunction?

A4: Long press the power button for 3 seconds to restart it. If there is no response, you can remove the rubber plug at the button of the camera. Press the reboot hole with a pointed object to restart the camera.

Häufig gestellte Fragen

F1: Zeigt die Kamera rote Lichter an, wenn die Nachtsicht aktiviert ist?

A1: Die eingebauten Infrarotlampenperlen sorgen dafür, dass die Kamera bei aktivierter Nachtsicht nur schwache rote Lichter zeigt, aber die Bildqualität ist auch in keiner Lichtumgebung klar.

F2: Was sind die Anforderungen für Wi-Fi?

A2: Bitte verwenden Sie ein 2,4-GHz-WLAN. Das Gerät unterstützt das 5-GHz-WLAN nicht. Stellen Sie in der Zwischenzeit die Wi-Fi-Authentifizierungsmethode auf WPA2-PSK oder eine andere niedrigere Sicherheitsmethode ein. Ein Passwort ist erforderlich.

F3: Wie weit sollte die Kamera vom Router entfernt sein?

A3: Nach dem Test kann die WLAN-Verbindungsentfernung normalerweise bis zu 220 Meter im offenen Bereich betragen. Die tatsächliche Situation hängt jedoch von der Stärke des WLANs und seiner Umgebung ab. Wenn das Signal der Kameraverbindung schwach oder instabil ist, platzieren Sie die Kamera bitte so nah wie möglich am Router.

F4: Was soll ich tun, wenn das Gerät eine Fehlfunktion aufweist?

A4: Halten Sie den Netzschalter 3 Sekunden lang gedrückt, um ihn neu zu starten. Wenn keine Reaktion erfolgt, können Sie den Gummistopfen am Knopf der Kamera entfernen. Drücken Sie mit einem spitzen Gegenstand auf das Neustartloch, um die Kamera neu zu starten.

Questions fréquemment posées

Q1 : La caméra affichera-t-elle des lumières rouges lorsque la vision nocturne est activée ?

A1: Les perles de lampe infrarouge intégrées font que la caméra n'affiche que des lumières rouges tamisées lorsque la vision nocturne est activée, mais la qualité de l'image est toujours claire dans un environnement sans lumière.

Q2 : Quelles sont les exigences pour le Wi-Fi ?

A2 : Veuillez utiliser un réseau sans fil 2,4 GHz. L'appareil ne prend pas en charge le réseau sans fil 5 GHz. En attendant, veuillez définir la méthode d'authentification Wi-Fi sur WPA2-PSK ou une autre méthode de sécurité de niveau inférieur. Un mot de passe est requis.

Q3 : À quelle distance la caméra doit-elle être placée du routeur ?

A3 : Après les tests, la distance de connexion Wi-Fi peut normalement atteindre jusqu'à 220 mètres dans la zone ouverte. Cependant, la situation réelle dépend de la puissance du Wi-Fi et de son environnement. Si le signal de connexion de la caméra est faible ou instable, veuillez placer la caméra aussi près que possible du routeur.

Q4 : Que dois-je faire lorsque l'appareil est en panne ?

A4: appuyez longuement sur le bouton d'alimentation pendant 3 secondes pour le redémarrer. S'il n'y a pas de réponse, vous pouvez retirer le bouchon en caoutchouc du bouton de la caméra. Appuyez sur le trou de redémarrage avec un objet pointu pour redémarrer la caméra.

Preguntas frecuentes

P1: ¿La cámara mostrará luces rojas cuando se active la visión nocturna?

A1: Las perlas de la lámpara infrarroja incorporada hacen que la cámara solo muestre algunas luces rojas tenues cuando se activa la visión nocturna, pero la calidad de la imagen sigue siendo clara en un entorno sin luz.

P2: ¿Cuáles son los requisitos para Wi-Fi?

R2: utilice una red inalámbrica de 2,4 GHz. El dispositivo no es compatible con la red inalámbrica de 5 GHz. Mientras tanto, configure el método de autenticación Wi-Fi en WPA2-PSK u otro método de nivel de seguridad inferior. Se requiere una contraseña.

P3: ¿A qué distancia se debe colocar la cámara del enrutador?

A3: Después de la prueba, la distancia de conexión Wi-Fi normalmente puede alcanzar hasta 220 metros en el área abierta. Sin embargo, la situación real depende de la potencia de la red Wi-Fi y del entorno que la rodea. Si la señal de conexión de la cámara es débil o inestable, coloque la cámara lo más cerca posible del enrutador.

P4: ¿Qué debo hacer cuando el dispositivo no funciona correctamente?

A4: Mantenga presionado el botón de encendido durante 3 segundos para reiniciarlo. Si no hay respuesta, puede quitar el tapón de goma en el botón de la cámara. Presione el orificio de reinicio con un objeto puntiagudo para reiniciar la cámara.

Domande frequenti

Q1: La fotocamera mostrerà luci rosse quando la visione notturna è attivata?

A1: Le perline della lampada a infrarossi integrate fanno sì che la fotocamera mostri solo alcune luci rosse soffuse quando è attivata la visione notturna, ma la qualità dell'immagine è ancora chiara in assenza di luce.

Q2: Quali sono i requisiti per il Wi-Fi?

A2: Si prega di utilizzare una rete wireless a 2,4 GHz. Il dispositivo non supporta la rete wireless a 5GHz. Nel frattempo, imposta il metodo di autenticazione Wi-Fi su WPA2-PSK o un altro metodo di sicurezza di livello inferiore. È richiesta una password.

Q3: A che distanza deve essere posizionata la telecamera dal router?

A3: Dopo il test, la distanza della connessione Wi-Fi può normalmente raggiungere fino a 220 metri nell'area aperta. Tuttavia, la situazione effettiva dipende dalla potenza del Wi-Fi e dall'ambiente circostante. Se il segnale di connessione della telecamera è debole o instabile, posizionare la telecamera il più vicino possibile al router.

Q4: Cosa devo fare quando il dispositivo non funziona correttamente?

A4: premere a lungo il pulsante di accensione per 3 secondi per riavviarlo. Se non c'è risposta, puoi rimuovere il tappo di gomma dal pulsante della fotocamera. Premi il foro di riavvio con un oggetto appuntito per riavviare la telecamera.

netvue

Feel free to contact us for additional help:



Netvue Web Client



support@netvue.com



Netvue Forum



In-App Chat



[@NetvueTech](https://www.facebook.com/NetvueTech)



1(866)749-0567

netvue.com
240 W Whitter Blvd Ste A, La Habra, CA 90631
© Netvue Inc.

netvue

产品名称:	Vigil Plus Cam	印刷颜色:	单色黑	装帧:	骑马钉(48页)	日期:	2021-08-06
说明书尺寸:	100mm*100mm	材质:	哑粉纸105g		设计师:	林清	

black

设计文件须知

- 1.此文件为Netvue市场部出品,请勿修改相关设计文件,如有修改请联系设计师
- 2.所有的文件需经相关部门负责人审核校对
- 2.设计师在交稿之前应对文件仔细校对以确保图纸准确性
- 3.生产过程中涉及的纸张、色彩等需与设计沟通